

Instrukcja obsługi

C4399F/CNBxxxx FUGA

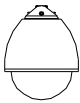



I. Uwaga

1. Prosimy o zapoznanie się z poniższą instrukcją obsługi przed zainstalowaniem oraz obsługą kamery obrotowej o obrotach średniej szybkości.
2. **Poniższe urządzenie powinno być zasilane wyłącznie poprzez zasilanie wskazane na nalepce firmowej. W razie wątpliwości, prosimy o kontakt z lokalnym dystrybutorem bądź producentem. W razie używania baterii jako nośnika zasilania bądź innych nośników zasilających, prosimy zapoznać się z instrukcją poniżej.**
3. Elektronika danej kamery obrotowej składa się z precyzyjnych optycznych oraz elektronicznych podzespołów. Uciskanie, uderzenie bądź inne nieprawidłowe operacje podczas przewozu, przechowywania oraz instalacji mogą wywołać nie pożądane skutki w działaniu urządzenia.

4. W celu prawidłowej obsługi, prosimy nie usuwać, samodzielnie zamieniać bądź naprawiać wewnętrznych podzespołów kamery obrotowej.

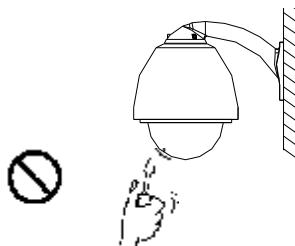

5. Pod czas obsługi, prosimy dotrzymywać standardów elektrycznego bezpieczeństwa oraz wymóg zasilających kamery wideo. Pod czas transmisji, port RS-485 oraz sygnał wideo powinny być umieszczone z dala od urządzeń pod wysokim napięciem oraz kabli. W razie potrzeby, należy dochować wymagań zabezpieczenia przed wyładowaniami atmosferycznymi oraz inne niezbędne środki ostrożności.

6. Dane urządzenie służy do instalacji oraz obsługi systemu obrotowego o średniej szybkości, prosimy unikać obsługi w warunkach atmosferycznych typu wilgoć bądź deszcz, itd. W przypadku instalacji kamery na zewnątrz, prosimy o zabezpieczenie poprzez montaż daszku. Zabrania się użytku kamery na zewnątrz bez uprzedniego

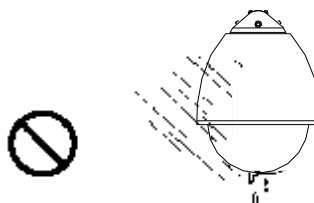

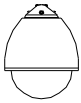

User's Manual for Medium Speed Dome Camera

zabezpieczenia urządzenia.

7. Prosimy nie używać urządzenia poza granicami zezwalającej temperatury pracy, w wilgoci oraz warunkach zasilania innych niż podane w instrukcji obsługi.
8. Bez względu na załączone zasilanie kamery bądź też jej całkowity stan uśpienia, prosimy nie używać kamery w bezpośrednich promieniach słonecznych oraz jako obiekt patrzenia na bardzo jaskrawe statyczne obiekty poprzez dłuższy czas.
9. Prosimy nie używać mocnych bądź żrących środków czyszczących w celu eksploatacji kamery. Po usunięciu zabrudzenia, prosimy o przetarcie miękką ściereczką. W przypadku silniejszego zabrudzenia, prosimy użyć neutralnego środka czyszczenia oraz lekko przetrzeć urządzenie.
10. Prosimy obsługiwać kamerę z ostrożnością, unikając uderzeń mechanicznych. W wypadku nieprawidłowej eksploatacji, urządzenie może ulec uszkodzeniu.
11. Prosimy o bezpieczne mocowanie przy instalacji kamery.
12. W wypadku zabrudzenia obiektywu kamery, prosimy o używanie specjalnego papieru czyszczącego do obiektywów.
13. Przy zdjęciu akrylowej obudowy kamery, prosimy o założenie specjalnych rękawiczek w celu uniknięcia zadrapań oraz uszkodzeń.

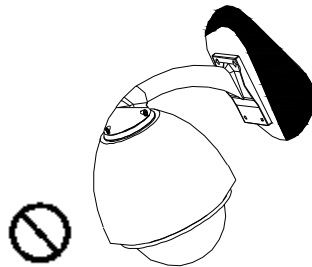

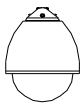

II. Instrukcje do instalacji kamery wideo

1. Prosimy o zdjęcie obudowy kamery (używając specjalnych bawełnianych rękawiczek aby zapobiec zadrapaniom).
2. Prosimy o pierwotne przeciągnięcie taśmy przez wtyczkę nad płytą główną oraz zamocowanie jej na wtyku kamery (patrz rysunek poniżej), po czym przeciągnij kabel pod wtyk kamery.
3. Zamknij kamerę i zamocuj śruby.

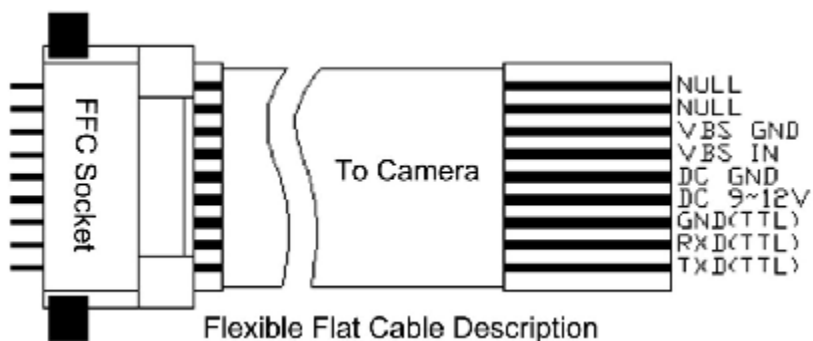
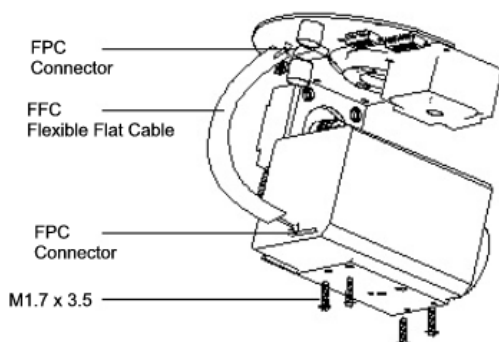

Uwaga: Pod czas instalacji kamery, nie uszkodź obiektywu.

Po instalacji kamery, tuż przed jej załączeniem, sprawdź według instrukcji czy kamera nie dotyka akrylowych oraz pozostałych części.

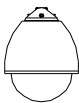

User's Manual for Medium Speed Dome Camera

W przeciwnym razie, ustaw kamerę przed włączeniem tak aby nie dotykała ona owych części.

4. Zamocuj kamerę zgodnie z wymaganiami producentów.

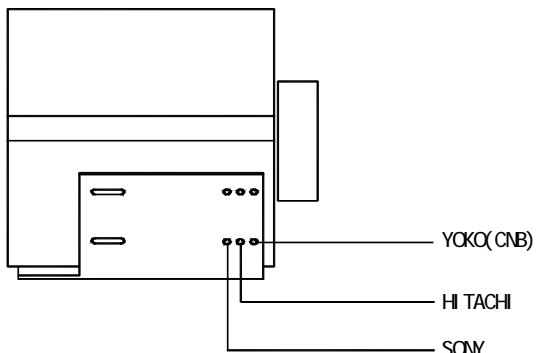

5. Zamocuj akrylowy klosz.

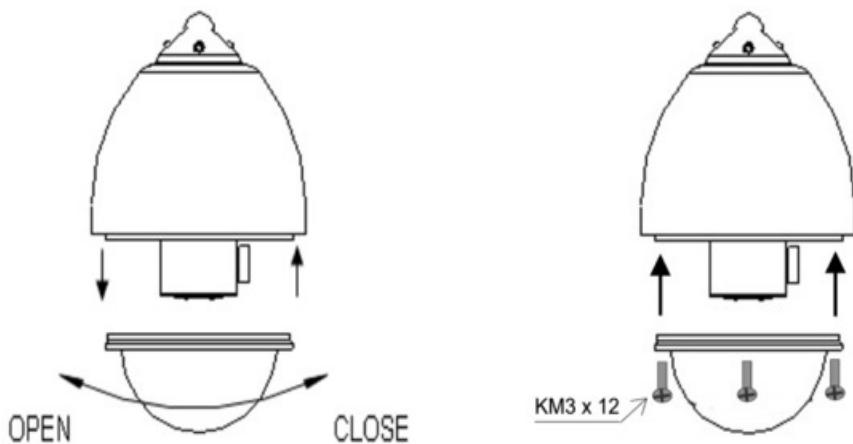

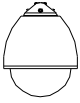

User's Manual for Medium Speed Dome Camera

II. Instalacja wygiętego uchwytu tubowego.

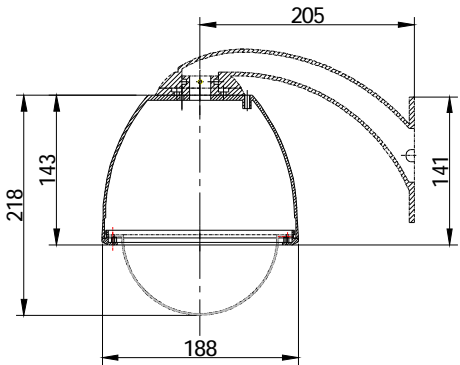
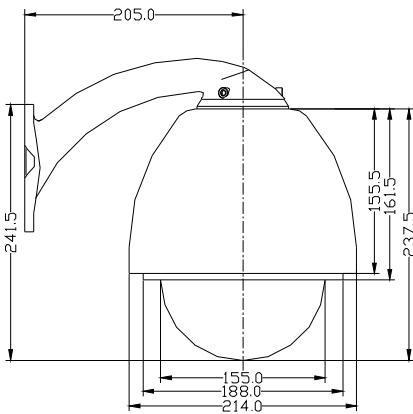
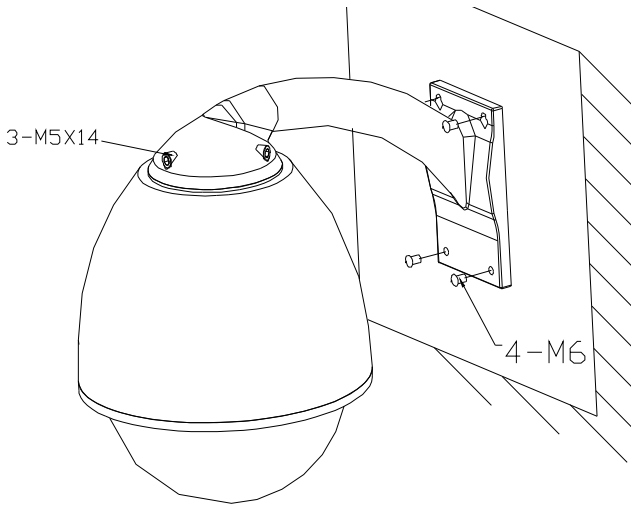

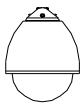

III. Instalacja prostego uchwyty tubowego.

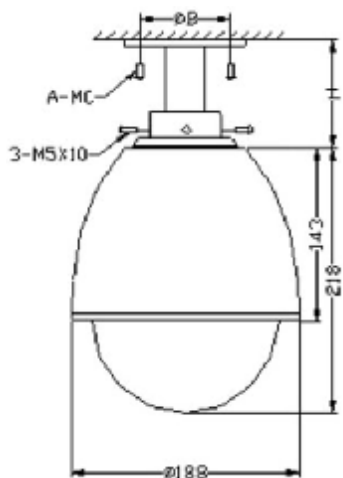

Item	H	A	B	C
Unbent Bracket Type				
40cm	400mm	4	75mm	6
20cm	200mm	4	75mm	6
8cm	200mm	4	75mm	10
5cm	50mm	3	130mm	6

IV. Opis okablowania

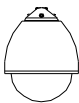

User's Manual for Medium Speed Dome Camera

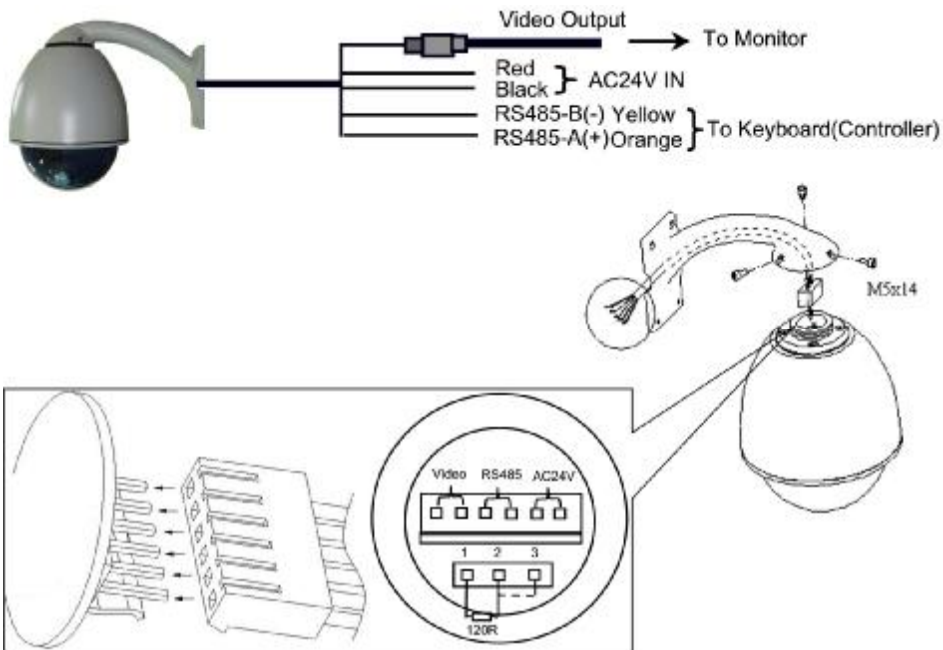

V. Opis funkcji

Kamera obrotowa jest monitorującym urządzeniem wielofunkcyjnym typu high-tech, która zawiera kolorową kamerę wideo wysokiej jakości, uniwersalny napęd automatyczny typu poziom-pion oraz uniwersalny dekodery. Ten produkt opracowany został aby zwiększyć wydajność procesów podłączenia oraz instalacji poszczególnych części oraz zwiększyć stabilność działania systemu. Kamera owa jest łatwa w instalacji oraz obsłudze, posiada wiele funkcji, takich jak doskonała forma, legerity oraz wygodę w obsłudze itd.

1. Integracja dekodera typu multi-protokół

- a. Wbudowany dekodery składa się z multiprotokołu oraz może jednocześnie obsługiwać do 4 protokołów komunikacyjnych. Szybkość transmisji regulowana. Używając ręcznego przełączenia wewnątrz kamery, produkt może współpracować z wieloma systemami lokalnymi oraz zagranicznymi, co udowadnia jego wysoką giętkość pracy.
- b. Port seryjny RS485, adres ID kamery ustawia się od 0 do 255.

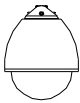

2. Integracja modułu obrotowego typu PAN/TILT:

- a. Stałe kontynuowane obroty w poziomie od 0 do 360° ze stałą szybkością obrotu od 0.1~120° /sek. Obrót w pionie od 0 do 90° przy prędkości obrotu do 60° /sek.
- b. Przy niskich obrotach, kamera pracuje stabilnie, z bardzo niskim sygnałem oraz obrazem o małych zakłóceniach.
- c. Kąt automatycznego obrotu sięga 180° w pełnym obrazie bez zaślepienia oraz o precyzji pozycji $\pm 0.1^\circ$.

3. Inteligentna funkcja pamięci zachowanej w wypadku wyłączenia zasilania

- a. Posiada 128 presetów (zawierając pozycje poziom-pion oraz presetu ostrości obiektywu) oraz dane z pamięci zachowanej w wypadku wyłączenia zasilania.
- b. Posiada funkcje skanowania pomiędzy dwoma punktami w poziomie, przy czym prędkość skanowania może być ustawiana.
- c. Posiada opcję ustawienia ścieżki skanowania oraz pola skanowania. Zezwala na zachowanie ścieżki skanowania po edycji przez użytkownika oraz danych z pamięci zachowanej. (w zależności od klawisza używanego przez użytkownika na klawiaturze bądź rejestratorze)

4. Nowe funkcje

- A. **Funkcja ograniczonej prędkości przy dłuższej odległości patrzenia oraz ostrości obiektywu:** Urządzenie może automatycznie ustawić funkcję ręcznego sterowania prędkością zależnie od długości patrzenia obiektywu kamery. Funkcja zoom powiększa się, ręczne ustawienie prędkości zmniejsza się, co zezwala na szybkie oraz efektywne skanowanie obiektu.
- B. **Wygodna w obsłudze:** Opracowanie kamery z wewnątrz zawiera wiele protokołów komunikacyjnych, przy czym seryjna szybkość transmisji ustawia się od 2400bps do 19200bps.
- C. **Pozycje skanowania w jednej linii:** Przy różnych ustawieniach, kamera skanuje pomiędzy dwoma punktami z kątem mniej niż 180°, przy czym szybkość skanowania jest ciągle regulowana.

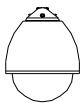

User's Manual for Medium Speed Dome Camera

- D. **6 programowalnych ścieżek skanujących:** Każda ścieżka ma 16 presetów, przy czym przełączania oraz przywrócenie szybkości dla każdego presetu może być ustawiana.
- E. **Inteligentna funkcja bieżących ustawień oraz stanu pamięci zachowanej:** używa się w przypadku skanowania rzędowego bądź przy przywróceniu ścieżki skanowania przy zaniku zasilania. Bieżące ustawienia oraz operacje zostaną zachowane. Przy przywróceniu zasilania powróci do operacji bieżącej.
- F. **Ustawienia początkowe:** Funkcja początkowa jest dostępna przy ustawieniu **ON**, mianowicie przy dłuższym okresie bezczynności, kamera powróci do ustawienia początkowego (poz. presetu nr 1) po poprzednim ustawieniu czasu przełączania. Kamera nie powraca do ustawień początkowych w trakcie skanowania. Jeżeli nie potrzebujesz przywrócić ustawień początkujących przy zatrzymaniu kamery, ustaw na funkcję OFF.
- G. **Inteligentna ręcznie ustawiana funkcja skanowania poziomego ciągłego:** gdy użytkownik używa joysticka do sterowania w poziomie, przy wyborze odpowiednich ustawień, kamera nie przestanie automatycznie wykonywać skanowania.

VI. Ustawienia funkcji

1. Przed instalacją kamery, sprawdź aby protokoły oraz prędkość transmisji seryjnej w systemie współpracowały.

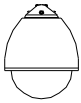

User's Manual for Medium Speed Dome Camera

Stan przeł. Adres ID kamery	1szy	2gi	3ci	4ty	5ty	6ty	7my	8my
0	OFF	OFF	OFF	OFF	OFF	OFF	OFF	OFF
1	ON	OFF	OFF	OFF	OFF	OFF	OFF	OFF
2	OFF	ON	OFF	OFF	OFF	OFF	OFF	OFF
3	ON	ON	OFF	OFF	OFF	OFF	OFF	OFF
4	OFF	OFF	ON	OFF	OFF	OFF	OFF	OFF
5	ON	OFF	ON	OFF	OFF	OFF	OFF	OFF
6	OFF	ON	ON	OFF	OFF	OFF	OFF	OFF
7	ON	ON	ON	OFF	OFF	OFF	OFF	OFF
8	OFF	OFF	OFF	ON	OFF	OFF	OFF	OFF
9	ON	OFF	OFF	ON	OFF	OFF	OFF	OFF
10	OFF	ON	OFF	ON	OFF	OFF	OFF	OFF
11	ON	ON	OFF	ON	OFF	OFF	OFF	OFF
12	OFF	OFF	ON	ON	OFF	OFF	OFF	OFF
13	ON	OFF	ON	ON	OFF	OFF	OFF	OFF
14	OFF	ON	ON	ON	OFF	OFF	OFF	OFF
15	ON	ON	ON	ON	OFF	OFF	OFF	OFF
16	OFF	OFF	OFF	OFF	ON	OFF	OFF	OFF
17	ON	OFF	OFF	OFF	ON	OFF	OFF	OFF
18	OFF	ON	OFF	OFF	ON	OFF	OFF	OFF
19	ON	ON	OFF	OFF	ON	OFF	OFF	OFF
20	OFF	OFF	ON	OFF	ON	OFF	OFF	OFF
...								
255	ON	ON	ON	ON	ON	ON	ON	ON

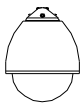

User's Manual for Medium Speed Dome Camera

PROTOCOL / BAUD RATE

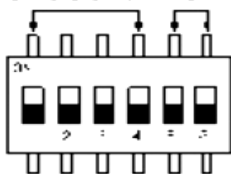

ID NUMBER

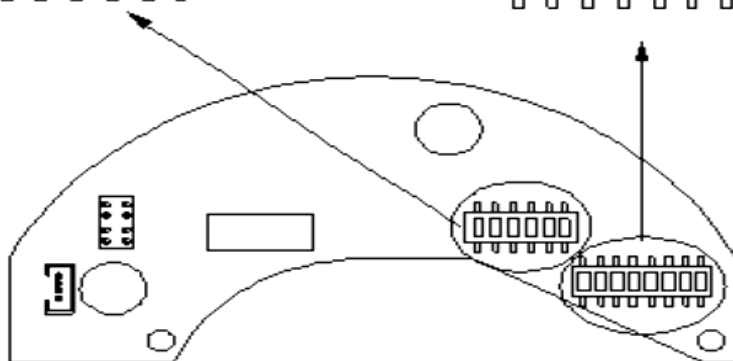
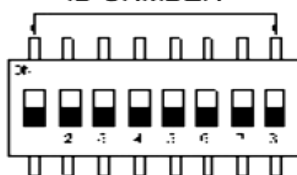

Protocol setting

Baud rate setting

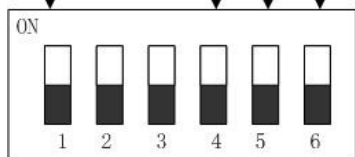

PROTOCOL SELECT

Dome Address setting

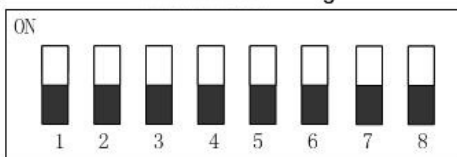

ID NUMBER

2. Ustawienia adresu kamery (pierwsze 8 przycisków SW1):

Opis kodujący:

- I Adres kamery jest binarnym, gdzie ON to "1", OFF to "0".
- I Powyższy schemat przedstawia kody adresowe od 0 do 20, analogicznie można ustawić adresy od 21 do 255.
- I Adresy ustalalne od 0 do 255

3. Schemat współpracy z protokołami

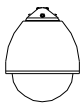

User's Manual for Medium Speed Dome Camera

Status On/Of f	Typ protokoł u				Domyś lna szybkoś ć transmisji	
	1szy przy cisk	2gi prz.	3ci prz.	4ty prz.	5ty prz.	6ty prz.
PELCO-D	ON	ON	OFF	OFF	OFF	OFF
PELCO-P/4800	OFF	OFF	ON	OFF	OFF	ON
PELCO-P/9600					ON	OFF
Alec system Hold	OFF	ON	ON	ON	ON	OFF
Actiontop system Hold	ON	ON	ON	ON	ON	OFF
Szybkoś ć transmisji						
2400 BPS					OFF	OFF
4800 BPS					OFF	ON
9600 BPS					ON	OFF
19200 BPS					ON	ON

4. Opis kodowania protokołu oraz szybkości transmisji:

Protokoł komunikacyjny kamery (pierwsze 4 znaki) ustawia się odpowiednio z domyś lną szybkością transmisji protokołu (2 ostatnie znaki SW2); gdy domyś lna szybkoś ć transmisji protokołu nie zgadza się z szybkością transmisji hosta, ustaw szybkoś ć protokołu zgodnie z szybkością transmisji hosta zgodnie z instrukcjami w dodatku 3. Podane powyżej listy odpowiadają wymaganiom urzą dzenia. W normalnych warunkach pracy, są one zgodne z protokołami lokalnych oraz zagranicznych producentów. Dla niektórych wybranych protokołó w takich, jak

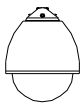

User's Manual for Medium Speed Dome Camera

„PELCO-D”, „PELCO-P”, itd, niektóre specjalne funkcje nie mają odpowiednich poleceń, wyszczególnionych w danych protokołach. Aby zezwolić na użytkowanie wybranych funkcji produktu, zamieniliśmy niektóre z normalnych poleceń aby uzyskać ustawienia specjalnych funkcji inteligentnej kamery obrotowej. W normalnych warunkach, użyliśmy „Przywołanie presetu/ Ustawienie presetu” aby je uruchomić. Poniżej podajemy treść poleceń.

a. Tabela kontroli współpracy funkcji:

Ustaw numer presetu: Wprowadź wybrany numer presetu, wciśnij przycisk „SHOT”, po czym przycisk „ON”. (**No.+ SHOT + ON**)

Przywołaj numer presetu: Wprowadź numer presetu, wciśnij „SHOT” , po czym „ACK” (**No.+ SHOT + ACK**)

Usuń preset: Wprowadź numer presetu, wciśnij „SHOT” , po czym przycisk „OFF” . (**No.+ SHOT + OFF**)

b. Opis presetu:

Ustawienia pozycji presetu: 1-50, 64-77,102-165 (razem 128)

Skrót funkcyjny presetu: 51-63, 95-101

Uwaga: Ustawienia funkcji kamery różnią się w zależności od typu używanej klawiatury.

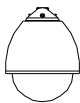

User's Manual for Medium Speed Dome Camera

Tabela funkcji:

No.	Funkcja sterowania	Opis funkcji na klawiaturze	
		CALL + No. (No.+ SHOT + ACK)	PRESET + No. (No.+SHOT+ON)
51		Zapisuje szybkość skanowania	Ustawia domyślną ścieżkę
52	Sterowanie kompensacją poziom-pion	Uruchamia skanowanie w jednym kierunku	Ustawia początkowy punkt skanowania
53		Pauza/Zatrzymanie	Ustawia końcowy punkt skanowania
54	Sterowanie zasilaniem kamery	Włącza zasilanie	Wyłącza zasilanie
55	Kompensacja podświetlenia *	Wł.	Wył
56	Brak podśw.	Wł	Wył.
57	Podgląd na ekranie *	Wł.	Wył.
58	Zoom cyfrowy*	Wł.	Wył.
59	Ostrość	Auto	Ręczn.
60	Iris	Auto	Ręczny
61	Tryb balansu bieli *	Auto	Ręczny
62		Wewnętrzny	Zewnętrzny
63		ATW	Jeden przycisk WB
100	Ustawienie początkowe	WŁ.	WYŁ.
95	Czas przełączania na funkcję ustaw. początkowych	1 minuta	
96		2 minuty	
97		4 minuty	
98		8 minut	
99		10 minut	
101	Intelig. funkcję ręcznego ciągłego skanowania w	WŁ.	

MENU KAMERY

Aby wejść w menu kamery za pomocą **pulpitu AT505** naciśnij „90 + SHOT + ACK”.

Aby wejść w menu kamery za pomocą **pulpitu 323C** naciśnij „90 + CALL”

FUNKCJE PROGRAMOWANIA

PTZ Trasa

Program Wektor - Trasa

PTZ Trasa

- 1) Numer trasy (1-3)
- 2) Nazwa (własna nazwa trasy max.8)
- 3) Programowanie Trasy
 - IRIS OPEN (rozpocznij) – rozpocznij nagrywanie (wybierz OPEN)
 - IRIS CLOSE (wyjście) – zakończenie nagrywania (wybierz CLOSE)
- 4) Start Trasy – start trasy wcześniej wybranej
- 5) Usuń Trasę – usuń trasę wcześniej wybraną
- 6) Nazwa na Ekranie – WŁ./WYŁ.
IRIS CLOSE - Wyjście

Program Wektor – Trasa

- 1) Numer (1-6)
- 2) Program Wektor – Trasa
 - T – trasa nagrana wcześniej (1-3)
 - P – zaprogramowany konkretny punkt
 - V – wektor (inny rodzaj trasy, który polega na przechodzeniu po kolejnych punktach)
- 3) Uruchom Wektor – Trasa
- 4) Usuń Wektor – Trasa

Wywołanie zaprogramowanego PTZ Trasa

- 1) 80 + CALL **lub** 80 + SHOT + ACK*
- 2) 81 + CALL
- 3) 82 + CALL

Wywołanie programu Wektor – Trasa

- 1) 51 + CALL **lub** 51 + SHOT + ACK*
- 2) 52 + CALL
- 3) 53 + CALL

*CALL – dla pulpitu 323C

*SHOT + ACK – dla pulpitu AT505

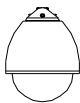

Opis poszczególnych opcji sterowania jak powyżej:

1. Opis z oznaczeniem “*” ma funkcję pamięci po wyłączeniu zasilania kamery (patrz funkcje kamery)
2. Pośród poleceń opisanych powyżej w tabeli, funkcja “**Screen Power On**” –Włącz ekran używa się aby przełączyć się na sterowanie Tabelą Funkcji (**Function Table On/Off**), aby wybrać opcje menu, użyj “TELE”, “WIDE”, “NEAR”, oraz “FAR” aby wybrać poszczególne funkcje menu.
3. Niektóre kamery wideo nie mają funkcji „Brak podświetlenia” -“**Zero Illumination**” bądź też ta funkcja jest załączana automatycznie i nie podlega poleceniu. Wtedy zignoruj powyższą funkcję.
4. Opis funkcji trasy skanowania „**cruise track**” :
 - ① Gdy wprowadzisz “**PRESET+51**”, urządzenie uruchamia funkcję ścieżki skanowania. Urządzenie automatycznie skanuje punkt po punkcie od presetu nr 1 do presetu nr 16. Jeżeli niektóre z presetów nie zostały ustawione bądź usunięte po wprowadzeniu ustawień, funkcja „**cruise track**” po prostu je ominie.
 - ② Czas przełączania presetu to 2 sekundy.
 - ③ Patrz instrukcję obsługi sterownika klawiatury w celu uzyskania informacji o pozostałych 6 operacjach ścieżki skanowania. Każdy sterownik posiada różne funkcje.
5. Opis funkcji skanowania w jednej linii “**Line-Scanning**”:

Kamera automatycznie ustawiona jest na skanowanie pomiędzy 2 wybranymi punktami.

Użytkownik może ustawić początkowy punkt poprzez wybranie “**PRESET+52**” oraz punkt końcowy poprzez wybranie „**PRESET+53**”.

 - ③ Ustawienie prędkości skanowania: prędkość ręczna to 3 sekundy, aby zapisać wybierz “**CALL+51**”, przejdź do skanowania poprzez funkcję “**CALL+52**”.
 - ④ Czas prze czania a pomi dzy punktem pocz tkuj cym oraz koń cowym to 2 sekundy.
6. Inteligentna funkcja ciągłego ręcznego skanowania w poziomie:

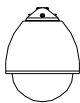

User's Manual for Medium Speed Dome Camera

Gdy używasz joysticka aby sterować skanowaniem w poziomie, przytrzymaj przez 3 sekundy, po czym wciśnij "CALL+101", aby przejść do poprzedniej prędkości skanowania kamery oraz pozycji.

VII. Lista usterek

Opis usterki	Powód	Rozwiązanie
Po włączeniu zasilania, brak ruchu oraz obrazu.	Uszkodzony zasilacz bądź brak wystarczającego zasilania.	Zmień
	Kabel zasilający nie prawidłowo podł.	Popraw
	Usterka ze strony mechanicznej.	Usuń
Autotest : obraz istnieje ale szumi silnik.	Usterka mech.	Sprawdź i napraw
	Kamera patrzy odwrotnie	Ustaw
Auto test sprawdza się, brak obrazu.	Nie wystarcza zasilania.	Zmień zasilanie wg wymagań. Ustaw zasilacz blisko kamery.
	Nie prawidłowe połączenie taśmy.	Popraw
	Brak kontaktu.	Usuń
Auto test prawidłowy, brak sterowania.	Uszkodzona kamera.	Zmień
	Nieprawidłowy sygnał poprzez niepr. podł.	Popraw
	Pozycje kamery nie zgadzają się.	Zmień ustawienia
Obraz niestabilny.	Brak współpracy protokołów.	Ustaw protokoły zgodnie z sterownikiem. Zresetuj system.
	Brak kontaktu.	Usuń
	Nie starcza zasilania.	Zmień
Brak sterowania kamerą.	Brak autotestu.	Zresetuj
	Brak kontaktu sygnału.	Usuń
	Operacja hosta nieprawidłowa	Zresetuj hosta
	Za duże obciążenie bądź za wielka odległość portu.	1. Zatwierdź oporność końcową 2. Dodaj distr. kodu
Brak sterowania obiektywem kamery.	Ręczne sterowanie.	Użyj polecenia ustawienia ręcznego obiektywu.



User's Manual for Medium Speed Dome Camera

VIII. Wymagania techniczne

Specyfikacje	Zasilanie	AC24V 2A
	Pobór prądu	18VA (bez kamery)
	Waga	3.5Kg (bez kamery)
	Rodzaj instalacji	Na ścianie, wisząca, sufitowa, itd
	Wilgoć	10-75% (w normalnych warunkach)
	Temperatura pracy	-10 do ~40 (w normalnym trybie)
Podstawowe funkcje kamery	Szybkość w poziomie, tryb ręczny	0 do 100°/s
	Szybkość w pionie, tryb ręczny	0 do 60°/s
	Szybkość presetów	120° /s
	Ścieżka skanow.	6
	Presety	128